



Gary Outillage

Rue du Riant-Coteau 12
 1196 Gland VD Suisse
 Tel: 022 364 72 81
 Fax: 022 364 35 83
 Mobile: 079 473 91 21
<http://www.gary-outillage.ch>

PORTE OUTILS AVEC CONE DIN 2080

Porte-outils

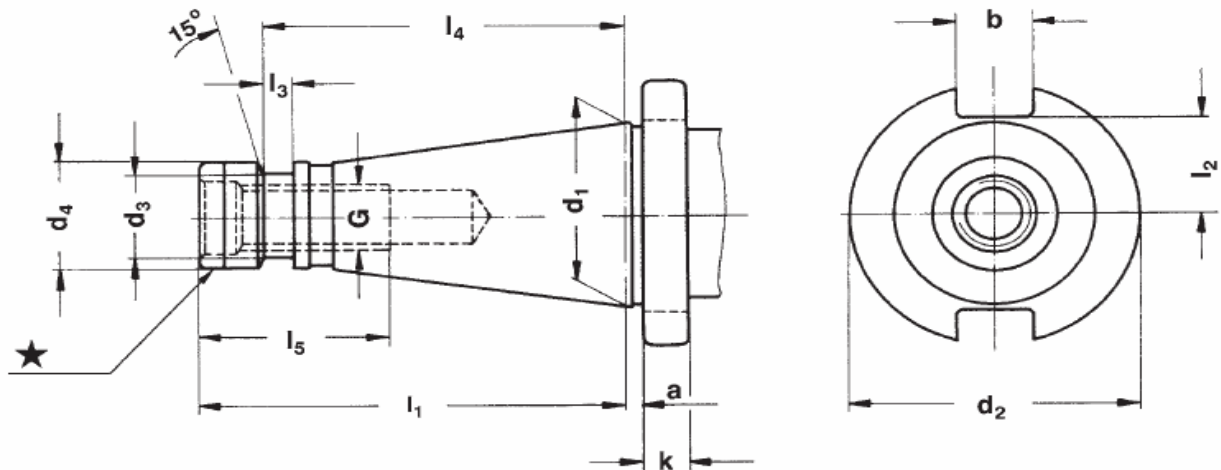

H Protection d'angle avec anneau

SK	d1	a	b	k	G	d2	d3	d4	l1	l2	l3	l4	l5
30	31,75	1,6	16,1	8	M12	50	-	17,2	68,4	16,2	-	-	24
40	44,45	1,6	16,1	10	M16	63	21,1	25	93,4	22,5	7	82	32
50	69,85	3,2	25,7	12	M24	97,5	32	39,2	126,8	35,3	13	115	47

Matière: Châssis d'allié en acier de cémentation. Résistance à la traction dans le noyau de min 800 N/mm²

Exécution: Cémenté HRc 60 ± 2 (HV 700 ± 50), épaisseur de cémentation 0,8 mm ± 0,2 mm
bruni

Précision: Concentricité entre le cône et la réception de l'outil < 0,005 mm
Angle du cône < AT 3 d'après DIN 7187 et DIN 2080



GarY Outillage

Société de vente des outils de coupe

Rue du Riant-Coteau 12
1196 Gland VD Suisse
Tel: 022 364 72 81 / Fax: 022 364 35 83
Mobile: 079 473 91 21
<http://www.gary-outillage.ch>

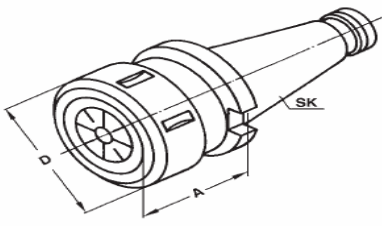
Porte-outils		DIN 2080				
Mandrin à pinces DIN 6391 pour pinces DIN 6388 	Référence	SK	Capacité	A	D	Prix / CHF
	301.01.16	SK 30	2 – 16	50	43	87,90
	401.01.16	SK 40	2 – 16	55	43	87,90
	401.01.25	SK 40	2 – 25	66	60	89,55
	401.01.32	SK 40	3 – 32	95	72	94,65
	501.01.25	SK 50	2 – 25	71	60	125,05
	501.01.32	SK 50	3 – 32	73	72	131,80
	Inclus: Ecrou de serrage					
	Accessoires	Pinces de serrage DIN 6388 forme B			Clé à ergot DIN 1810 A	

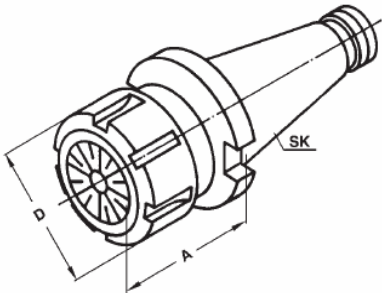
Porte-outils		DIN 2080				
Mandrin à pinces pour pinces DIN 6499 ER 	Référence	SK	Capacité	A	D	Prix / CHF
	301.02.16	SK 30	ER25 2-16	50	42	71,00
	301.02.20	SK 30	ER32 2-20	50	50	74,35
	401.02.16	SK 40	ER25 2-16	50	42	71,00
	401.02.20	SK 40	ER32 2-20	50	50	74,35
	401.02.26	SK 40	ER40 3-26	80	63	79,45
	501.02.20	SK 50	ER32 2-20	63	50	114,90
	501.02.26	SK 50	ER40 3-26	63	63	114,90
	Inclus: Ecrou de serrage					
Accessoires	Pinces de serrage system ER			Clé de serrage ER		



GarY Outillage

Société de vente des outils de coupe

Rue du Riant-Coteau 12
1196 Gland VD Suisse
Tel: 022 364 72 81 / Fax: 022 364 35 83
Mobile: 079 473 91 21
<http://www.gary-outillage.ch>

Porte-outils

DIN 2080

Porte fraise DIN 6359 pour queues
cylindriques Weldon DIN 1835 - B

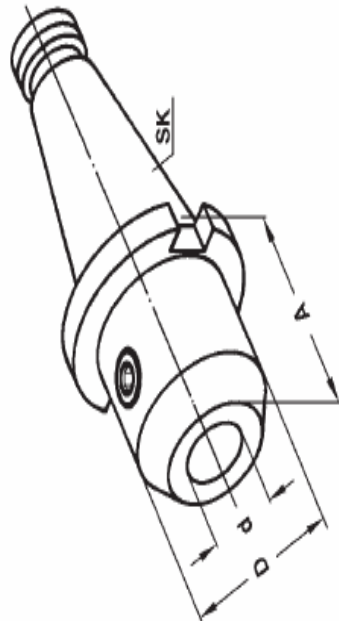

Tolérance d'alésage H4

Inclus: vis de serrage

Référence	SK	d	A	D	Prix / CHF
301.04.06	SK 30	6	25	40	57,45
301.04.08	SK 30	8	28	40	54,10
301.04.10	SK 30	10	35	40	54,10
301.04.12	SK 30	12	42	40	54,10
301.04.14	SK 30	14	44	50	54,10
301.04.16	SK 30	16	48	50	54,10
301.04.18	SK 30	18	50	50	54,10
301.04.20	SK 30	20	52	63	54,10
401.04.06	SK 40	6	25	50	57,45
401.04.08	SK 40	8	28	50	54,10
401.04.10	SK 40	10	35	50	54,10
401.04.12	SK 40	12	42	50	54,10
401.04.14	SK 40	14	44	50	54,10
401.04.16	SK 40	16	48	63	54,10
401.04.18	SK 40	18	50	63	54,10
401.04.20	SK 40	20	52	63	54,10
401.04.25	SK 40	25	65	80	60,85
401.04.32	SK 40	32	72	80	67,60
401.04.40	SK 40	40	80	90	84,50
501.04.06	SK 50	6	25	63	82,80
501.04.08	SK 50	8	28	63	79,45
501.04.10	SK 50	10	35	63	79,45
501.04.12	SK 50	12	42	63	79,45
501.04.14	SK 50	14	44	63	79,45
501.04.16	SK 50	16	48	63	79,45
501.04.18	SK 50	18	50	63	79,45
501.04.20	SK 50	20	52	63	79,45
501.04.25	SK 50	25	65	80	87,90
501.04.32	SK 50	32	72	80	94,65
501.04.40	SK 50	40	80	90	103,10



GarY Outillage

Société de vente des outils de coupe

Rue du Riant-Coteau 12
1196 Gland VD Suisse
Tel: 022 364 72 81 / Fax: 022 364 35 83
Mobile: 079 473 91 21
<http://www.gary-outillage.ch>

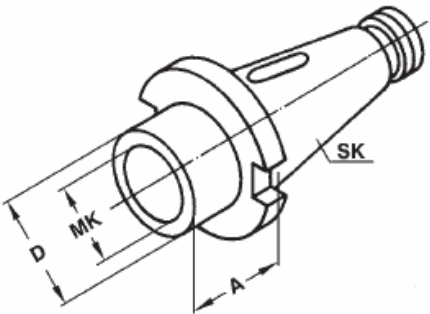
Porte-outils		DIN 2080						
Douilles intermédiaires pour outils à cône Morse DIN 6383		Référence	SK		MK	A	D	Prix / CHF
		301.07.01	SK 30		1	50	25	54,10
		301.07.02	SK 30		2	50	32	54,10
		301.07.03	SK 30		3	75	40	54,10
		401.07.01	SK 40		1	50	25	54,10
		401.07.02	SK 40		2	50	32	54,10
		401.07.03	SK 40		3	65	40	54,10
		401.07.04	SK 40		4	95	48	59,15
		501.07.01	SK 50		1	45	25	76,05
		501.07.02	SK 50		2	60	32	76,05
		501.07.03	SK 50		3	65	40	76,05
		501.07.04	SK 50		4	70	48	76,05
		501.07.05	SK 50		5	105	63	84,50

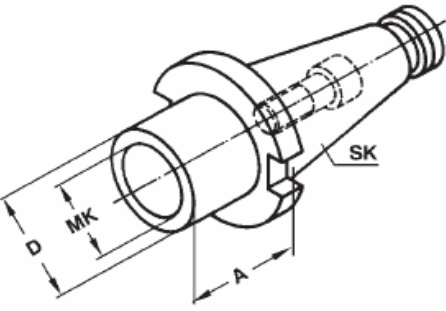
Porte-outils		DIN 2080						
Douilles intermédiaires pour outils à cône Morse à trou fileté DIN 228-A		Référence	SK		MK	A	D	Prix / CHF
		401.08.01	SK 40		1	50	25	87,90
		401.08.02	SK 40		2	50	32	87,90
		401.08.03	SK 40		3	65	40	87,90
		401.08.04	SK 40		4	95	48	94,65
		401.08.04A*	SK 40		4	110	63	104,80
		501.08.01	SK 50		1	60	25	114,95
		501.08.02	SK 50		2	60	32	114,95
		501.08.03	SK 50		3	65	40	114,95
		501.08.04	SK 50		4	65	48	125,05
		501.08.04A*	SK 50		5	80	63	135,20
		501.08.05	SK 50		5	120	63	128,45
		501.08.05A*	SK 50		5	138	78	145,35

* Avec ou sans tenon selon DIN 2201

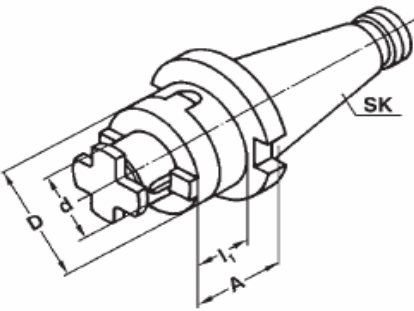
Porte-outils		DIN 2080						
Porte fraises à double usage pour fraises à entraînement par clavette ou tenon DIN 6358		Référence	SK	d	A	l ₁	D	Prix / CHF
		301.10.16	SK 30	16	35	25	32	67,60
		301.10.22	SK 30	22	35	25	40	69,30
		301.10.27	SK 30	27	35	25	48	69,30
		301.10.32	SK 30	32	50	40	58	76,05
		401.10.16	SK 40	16	52	40	32	67,60
		401.10.22	SK 40	22	52	40	40	69,30
		401.10.27	SK 40	27	52	40	48	69,30
		401.10.32	SK 40	32	52	40	58	76,05
		401.10.40	SK 40	40	52	40	70	86,20
		501.10.16	SK 50	16	55	40	32	92,95
		501.10.22	SK 50	22	55	40	40	92,95
		501.10.27	SK 50	27	55	40	48	94,65

Inclus: Clavette, bague d'entraînement et vis de serrage



GarY Outillage

Société de vente des outils de coupe

Rue du Riant-Coteau 12
1196 Gland VD Suisse
Tel: 022 364 72 81 / Fax: 022 364 35 83
Mobile: 079 473 91 21
<http://www.gary-outillage.ch>

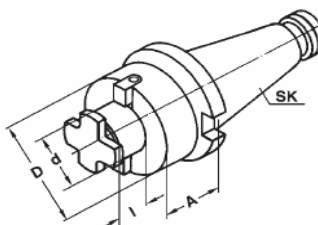
Porte-outils		DIN 2080						
Porte fraises à surfacer DIN 6357 avec diamètre de collerette élargi 	Référence	SK	d	A	l	D	Prix / CHF	
	401.11.16	SK 40	16	30	17	38	74,40	
	401.11.22	SK 40	22	30	19	48	74,40	
	401.11.27	SK 40	27	30	21	58	76,05	
	401.11.32	SK 40	32	30	24	78	81,20	
	401.11.40	SK 40	40	30	27	88	98,10	
	501.11.22	SK 50	22	35	19	48	98,10	
	501.11.27	SK 50	27	35	21	58	98,10	
	501.11.32	SK 50	32	40	24	78	104,80	
	501.11.40	SK 50	40	33	27	88	120,00	
	501.11.60	SK 50	60	55	40	129	184,20	
	Avec 4 trous taraudés supplémentaires d'après DIN 2079							
	Inclus: Entraînement par tenon et vis de serrage							

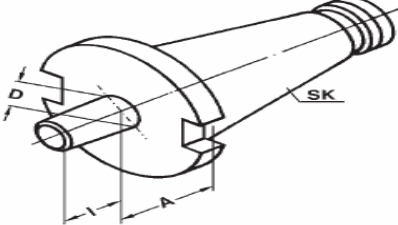
Porte-outils		DIN 2080					
Arbre pour mandrin de perçage DIN 238 	Référence	SK	D	A	l	Prix / CHF	
	301.14.12	SK 30	B12	15	18,5	57,50	
	301.14.16	SK 30	B16	17	24	57,50	
	401.14.12	SK 40	B12	15	18,5	57,50	
	401.14.16	SK 40	B16	17	24	57,50	
	401.14.18	SK 40	B18	17	32	57,50	
	501.14.16	SK 50	B16	20	24	74,40	
	501.14.18	SK 50	B18	20	32	74,40	

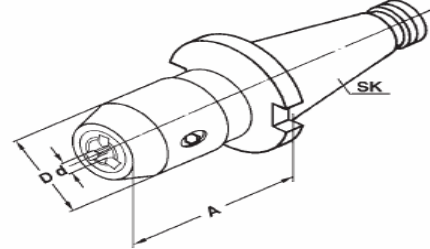
Porte-outils		DIN 2080					
Mandrin de perçage CNC pour rotation gauche droite 	Référence	SK	Capacité	A	D	Prix / CHF	
	301,15,08	SK 30	0,5 – 8	59		523,90	
	301,15,13	SK 30	1,0 – 13	79		439,40	
	301,15,16	SK 30	3,0 – 16	79		473,20	
	401.15.08	SK 40	0,5 – 8	62	36	371,80	
	401.15.13	SK 40	1,0 – 13	83	50	329,55	
	401.15.16	SK 40	3,0 – 16	83	57	354,90	
	501.15.13	SK 50	1,0 – 13	100	50	388,70	
	501.15.16	SK 50	3,0 – 16	100	57	414,05	

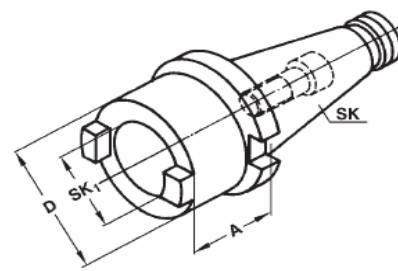
Porte-outils		DIN 2080					
Douilles de réduction 	Référence	SK	SK1	A	D	Prix / CHF	
	401.09.30	SK 40	SK 30	50	50	147,05	
	401.09.40	SK 40	SK 40	100	63	147,05	
	501.09.40	SK 50	SK 40	50	70	185,90	
	501.09.50	SK 50	SK 50	125	97	212,95	



GarY Outillage

Société de vente des outils de coupe

Rue du Riant-Coteau 12
1196 Gland VD Suisse
Tel: 022 364 72 81 / Fax: 022 364 35 83
Mobile: 079 473 91 21
<http://www.gary-outillage.ch>

Porte-outils

DIN 2080

Barre d'alésage pour la fabrication d'outils spéciaux

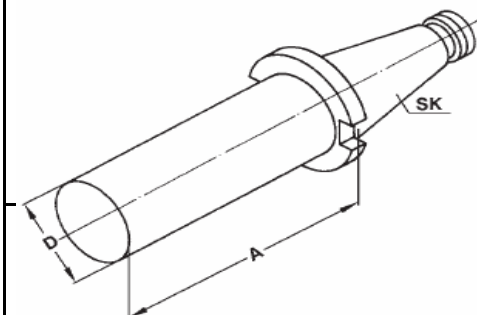

Référence	SK	D	A			Prix / CHF
401.17.63	SK 40	63	250			148,50
501.17.97	SK 40	97	315			245,05

Porte-outils

DIN 2080

Appareil à tarauder avec compensation longitudinal

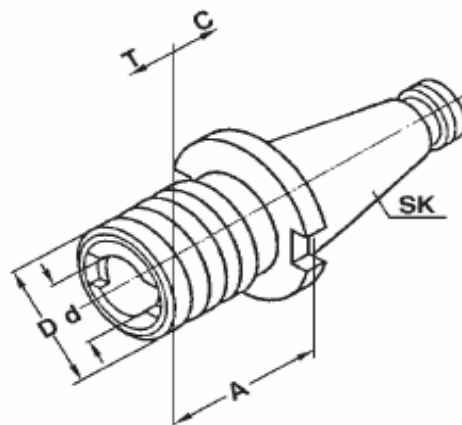

Version comprenant douille de glissière à bille

Référence	SK	Capacité	A	D	d	C	T	Prix / CHF
301.16.12	SK 30	M3 - M14	55	38	19	7	7	287,30
301.16.20	SK 30	M5 - M22	78	54	31	12	12	304,20
401.16.12	SK 40	M3 - M14	59	38	19	7	7	287,30
401.16.20	SK 40	M5 - M22	97	54	31	12	12	304,20
401.16.36	SK 40	M14 - M36	142	78	48	17,5	18	456,30
501.16.12	SK 50	M3 - M14	50	38	19	7	7	354,90
501.16.20	SK 50	M5 - M22	82	54	31	12	12	371,80
501.16.36	SK 50	M14 - M36	128	78	48	17,5	18	523,90